

MODEL	70C15 ŞAŞI KAMYON			70C15 ÇİFT KABİN KAMYON
	3750	4350	4750	3750
MOTOR TİPİ	F1C HPI	F1C HPI	F1C HPI	F1C HPI
MOTOR HACMİ	2998	2998	2998	2998
SİLİNDİR SAYISI	4	4	4	4
MAKSİMUM GÜÇ (HP/RPM)	146 / 3000-3500	146 / 3000-3500	146 / 3000-3500	146 / 3000-3500
MAKSİMUM TORK (NM/RPM)	350 / 1400-2600	350 / 1400-2600	350 / 1400-2600	350 / 1400-2600
EMİSYON	EURO 4	EURO 4	EURO 4	EURO 4
ARKA TEKERLEK	Çift	Çift	Çift	Çift
ŞANZIMAN	6 ileri	6 ileri	6 ileri	6 ileri
FREN SİSTEMİ	Hidrolik Disk - Disk ABS	Hidrolik Disk - Disk ABS	Hidrolik Disk - Disk ABS	Hidrolik Disk - Disk ABS
DEBRİYAJ	Kuru tip, hidrolik 11"	Kuru tip, hidrolik 11"	Kuru tip, hidrolik 11"	Kuru tip, hidrolik 11"
ELEKTRİK	12 VOLT-110 Ah	12 VOLT-110 Ah	12 VOLT-110 Ah	12 VOLT-110 Ah
LASTİKLER	225/75 R 16	225/75 R 16	225/75 R 16	225/75 R 16
JANTLAR	6 - 16"	6 - 16"	6 - 16"	6 - 16"
YAKIT TANKI (litre)	100	100	100	100
ÖLÇÜLER (mm)				
DİNGİL MESAFESİ A	3750	4350	4750	3750
TOPLAM UZUNLUK B	6515	7340	8200	6515
TOPLAM GENİŞLİK (aynalar hariç) E	2060	2060	2060	2060
TOPLAM YÜKSEKLİK	2335	2330	2325	2360
ÖN UZUNLUK C	998	998	998	998
FAYDALI ŞAŞI UZUNLUĞU S	4162	4987	5847	3412
ÖN İZ GENİŞLİĞİ M	1725	1725	1725	1725
ARKA İZ GENİŞLİĞİ N	1661	1661	1661	1661
DÖNÜŞ ÇAPI	13180	15020	16240	13180
AĞIRLIKLAR (kg)				
AZAMI YÜKLÜ KATAR AĞIRLIĞI	10500	10500	10500	10200
AZAMI YÜKLÜ AĞIRLIK	7000	7000	7000	6700
ÖN AKS KAPASİTESİ	2500	2500	2500	2500
ARKA AKS KAPASİTESİ	5350	5350	5350	5350
BOŞ AĞIRLIK	2260	2295	2325	2475
İSTİAP HADDİ	4740	4705	4675	4225
DONANIM ÖZELLİKLERİ				
ÖN ÇAMURLUKLAR	S	S	S	S
ELEKTRİKLİ CAMLAR	S	S	S	S
CRUISE KONTROL	S	S	S	S
TAKOĞRAF	S	S	S	S
ÜST YAPICI BAĞLANTISI	S	S	S	S
KONFOR TİP GÖSTERGELER	S	S	S	S
RADYO, MP3 ÇALAR	S	S	S	S
UZ. KUM. MERKEZİ KİLİT	S	S	S	S
IMMOBİLİZER	S	S	S	S
AYARLANABİLİR FARLAR	S	S	S	S
HİDROLİK DİREKSİYON	S	S	S	S
RENKLİ CAMLAR	S	S	S	S
BASAMAKLI ÖN TAMPON	S	S	S	S
İKİ ADET BARDAKLIK	S	S	S	S
YOL BİLGİSAYARI	S	S	S	S
DÖRT HIZLI FAN	S	S	S	S
ATERMİK CAM	S	S	S	S
KABİN KAPILARINDA GENİŞ CEPLER	S	S	S	S
ÜÇ YÖNDE AYARLANABİLİR SÜRÜCÜ KOLTUĞU	S	S	S	S
SÜSPANSİYONLU SÜR. KOLTUĞU	S	S	S	S
KOL DAYAMA	S	S	S	S
ABS+EBD FREN SİSTEMİ	S	S	S	S
ESP* FREN SİSTEMİ	S	S	S	S
ELEK. ISITMALI AYNALAR	O	O	O	O
SÜRÜCÜ HAVA YASTIĞI	O	O	O	O

*ESP (Elektronik denge sistemi) = Aşağıdaki özelliklerin tamamını içerir.

HILL HOLDER (Yokuşta geri kaymayı önleme sistemi),

MSR (Motor fren tork düzenleyici sistem)

LAC (Yüke göre adapte sistemi),

ASR (Patinajı önleyen sistem),

HBA (Fren destek sistemi),

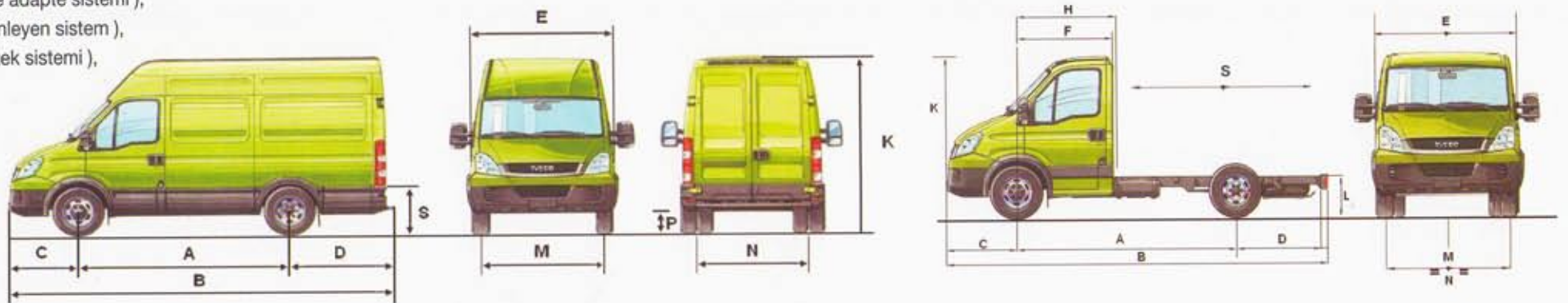

Teknik Föy geçici kullanım içindir. Her hakkı IVECO'ya aittir. IVECO bu broşürde yer alan özelliklerini haber vermeksizin değiştirebilir.